

# Neue Technik & Problemlösung für Ihre Käsetheke

Die exklusive und innovative  
Frischkäserührmaschine von DOMA

## Rezept-Beispiele

Kräuter, Kräuter der Provence,  
Schnittlauch, Sweet Pepper,  
Meerrettich, Lachs, Radieschen,  
Petersilie, Mango, Basilikum,  
Knoblauch, Frühlingszwiebel, Winter-  
traum, Walnuss, Getrocknete Tomate,  
Tomate Schafskäse, Thunfisch,  
Ananas-Chili, Lauch, Bärlauch,  
Pfifferling, Mandel Nuss, Pfeffer,  
Honig-Ziegenkäse, Ananas Curry,  
Honig-Dattel, Kirschtomaten-Chili,  
Champignon, Rum-Nuss-Sultanine,  
Orange Dattel, Orange Lebkuchen,  
Gurke, Avocado-Limone

➔ Bitte sprechen Sie uns  
wegen Rezepturen an.



Frischkäse wie hausgemacht in unterschiedlichen Sorten ist eine profitable Angebotserweiterung für Ihre Käsetheke.

Die **DOMA-FKR Frischkäserührmaschine** vermischt in weniger als einer Minute die Zutaten Ihrer individuellen Frischkäsezubereitung. Durch den geringen Platzbedarf passt die FKR in jede Käseabteilung.

Die **DOMA-FKR Frischkäserührmaschine** ist ein deutsches Fabrikat aus ausschließlich lebensmittelgeeigneten Materialien.

Sie verfügt über einen starken Kettenantrieb mit robustem Motor.



# DOMA-FKR Frischkäseührmaschine



## Produkteigenschaften:

- Starker, schwenkbarer Antrieb mit Rührwerkzeug. Das Öffnen des Schwenkkopfes wird mit einer Gasdruckfeder unterstützt.
- Zwei speziell entwickelte Rührwerkzeuge für die schwer zu verarbeitende Käsemasse, beide aus massivem Edelstahl, rostfrei, abnehmbar und spülmaschinenfest
  1. hochwertiges Rührpaddel mit Abstreifer
  2. speziell konstruierter Mischarm
- Abnehmbarer Kessel aus massivem Edelstahl, rostfrei und spülmaschinenfest
- Rührwerkzeug und Kessel drehen sich gleichzeitig in verschiedenen Geschwindigkeiten, so dass auch kleine Mengen Frischkäse gut verrührt werden
- Übersichtliches Bedienfeld
- Einfache komfortable Bedienung
- 2 Mischgänge
- Optional weitere Kessel, um mehrere Frischkäsemischungen vorzubereiten
- Optionale Zusatzausstattung: Fahrbares Untergestell

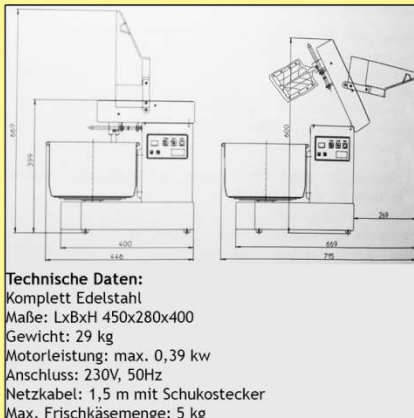

Technische Daten:  
Komplett Edelstahl  
Maße: LxBxH 450x280x400  
Gewicht: 29 kg  
Motorleistung: max. 0,39 kw  
Anschluss: 230V, 50Hz  
Netzkabel: 1,5 m mit Schukostecker  
Max. Frischkäsemenge: 5 kg

## Für Ihre Sicherheit:

Die DOMA-T-FKR Frischkäseührmaschine ist mit Sicherungsschaltern ausgestattet. Beim Hochklappen des Mischarms oder Schutzdeckels schaltet die Maschine automatisch ab.

DOMA GmbH | Ernst-Abbe-Straße 12 | 56070 Koblenz

www.doma-t.de | doma@doma-t.de | +49 (0) 261 88 93 10

**DOMA**